

技術名	KKフォーム壁高欄		
キーワード	4車線化・埋設型枠・残置型枠・工程短縮・型枠工不要・CO2低減		
適用範囲	鋼材・塗装・仮設備・伸縮・排水・検査路・支承・ その他（壁高欄）		
施工実績	国交省 ・ 自治体 ・ 高速道路 ・ 鉄道 ・その他（ ）		
NETIS/特許情報	KT-150027-A		
アピールポイント	高速道路の4車線化で橋面からのみの作業で施工が可能です		

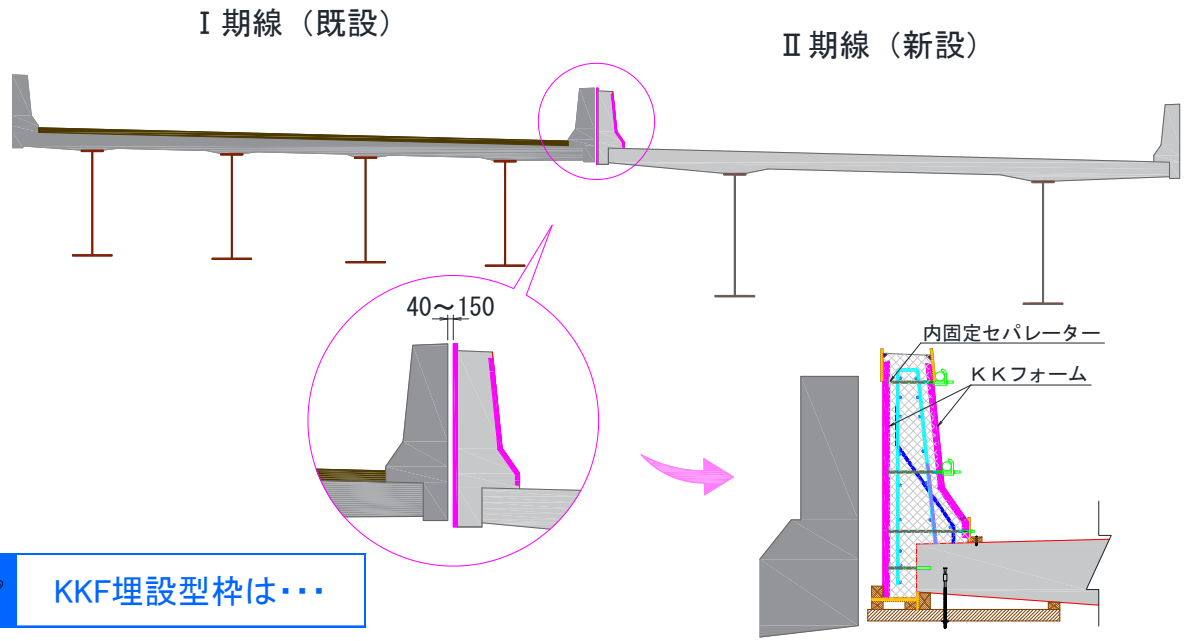

KKF埋設型枠は・・・

- 1 内固定セパレーターを採用しているので、背面の作業空間が無くても橋面上から施工が出来ます。
- 2 軽量なので人力で無理なく施工が可能であり、切断加工も現場で容易に行えます。
- 3 緻密で耐久性に優れており、はく落防止対策も不要です。
- 4 在来工法に比べ、工程を40%程度短縮できます。
- 5 在来工法に比べ、木材の産廃処理を95%、CO2排出量を36%低減できます。

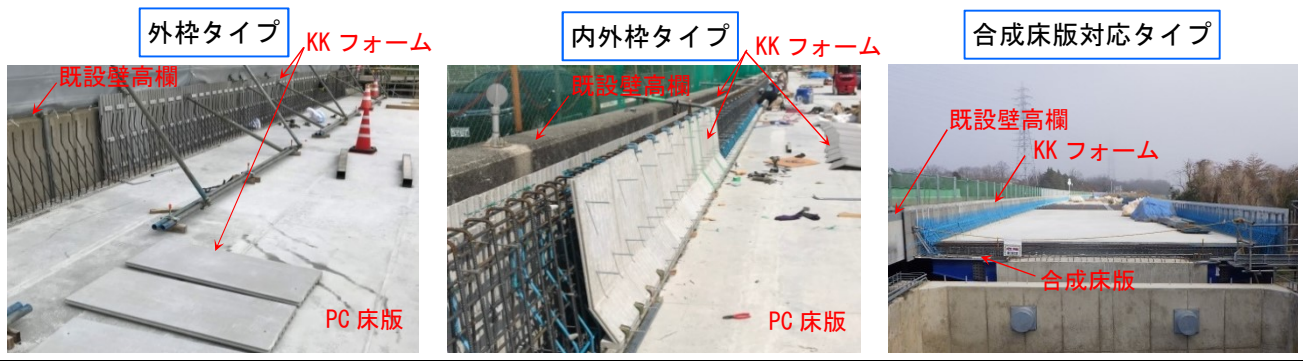

会社名	協立エンジ株式会社		
問合せ先	部署・担当者	電話	メール
	営業部・松本 武	03-5394-1360	takeshi_matsumoto@kyoritsu-enji.co.jp